

MS50

MOTORES HIDRÁULICOS

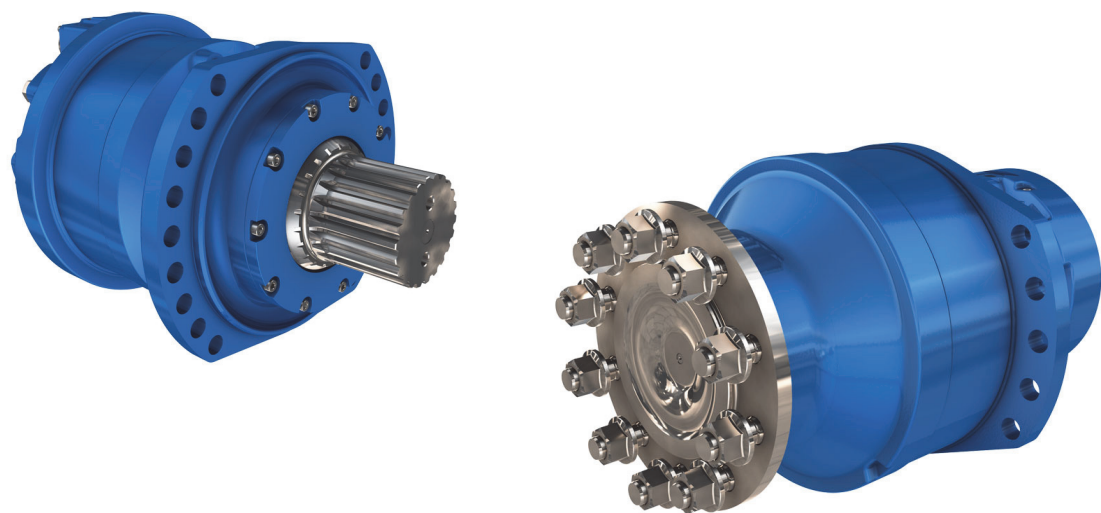

C A T Á L O G O T É C N I C O



CARACTERÍSTICAS

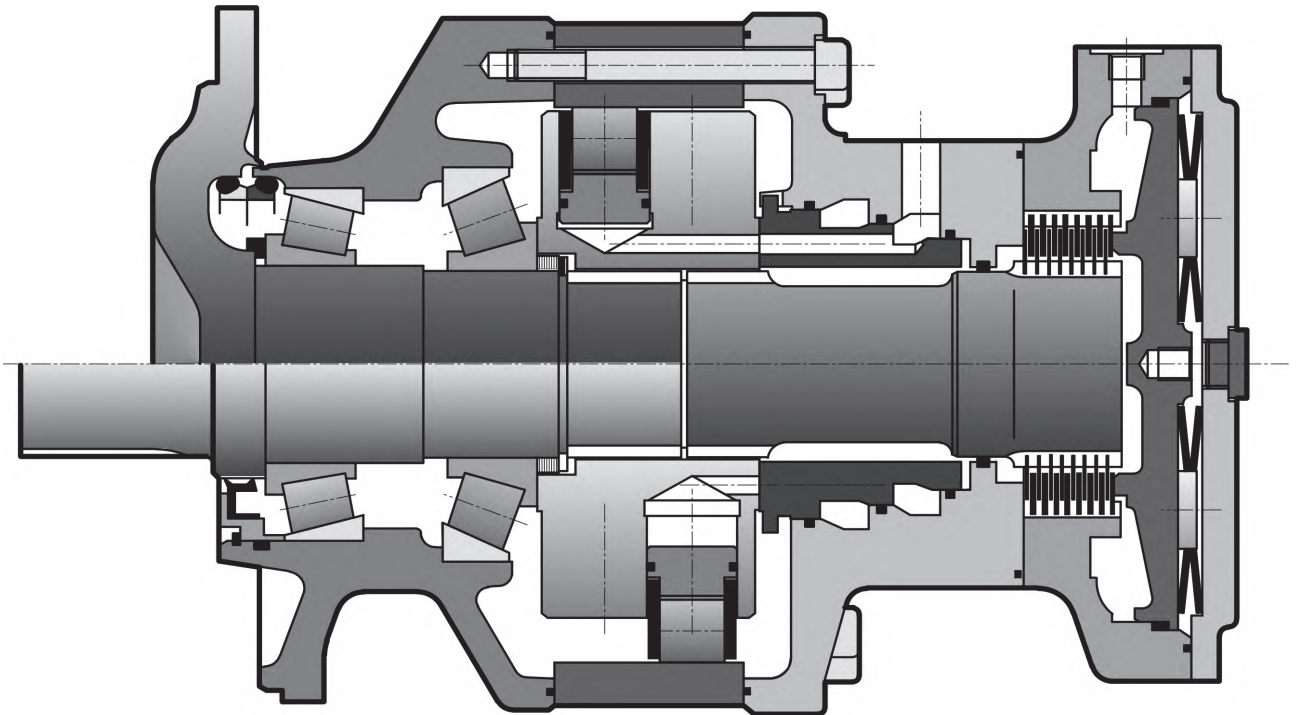



Inercia del motor 1 kg.m²

C	1		2		Par teórico		Potencia máx.			Velocidad máx.			Presión máx. bar [PSI]
	cm ² /rev [cu.in/rev]	cm ² /rev [cu.in/rev]	a 100 bar Nm	a 1000 PSI [lb.ft]	1 kW [HP]	2 favorables kW [HP]	2 desfavorables kW [HP]	1 rev/min [RPM]	1 rev/min [RPM]	2 rev/min [RPM]			
Levas de lóbulos iguales	7	3 500 [213,5]	1 750 [106,7]	5 565 [2 830]	140 [188]	93 [125]	70 [94]	205	200	225	450 [6 527]		
	8	4 008 [244,4]	2 004 [122,2]	6 373 [3 241]				180	180	200			
	9	4 498 [274,3]	2 249 [137,2]	7 152 [3 637]				160	160	175			
	0	4 997 [304,8]	2 499 [152,4]	7 945 [4 040]				145	145	160			
	1	5 504 [335,7]	2 752 [167,8]	8 751 [4 450]				132	130	150			
	2	6 011 [366,6]	3 006 [183,3]	9 557 [4 860]				122	120	135			
	Levas de lóbulos desiguales	K	4 252 [259,3]	2 752 [167,8]				6 761 [3 438]	140 [188]	93 [125]		70 [94]	135
1 500 [91,5]				185									
A		5 010 [305,6]	3 006 [183,3]	7 966 [4 051]	140 [188]	93 [125]	70 [94]	122	120	135			
			2 004 [122,2]					200					

- ① 1 cilindrada
- ② 2 cilindradas

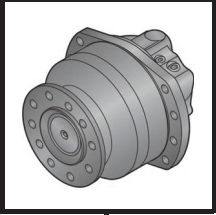
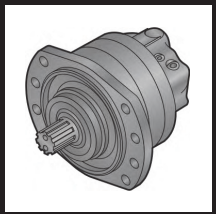
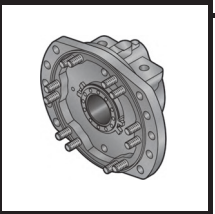
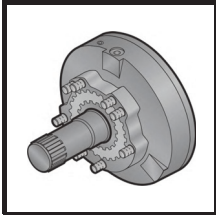

SINOPSIS

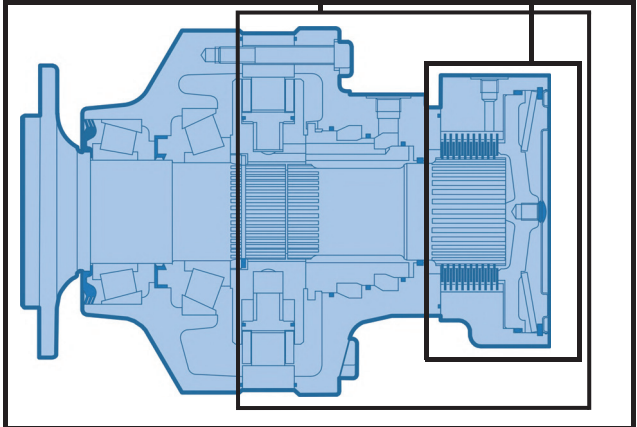
	MODULARIDAD	4	Modularidad y Código comercial
	CODIGO COMERCIAL	6	
	MOTOR RUEDA	8	Motor rueda
	Dimensiones del motor estándar (1110) de 1 cilindrada	8	
	Dimensiones del motor estándar (1110) de 2 cilindradas	9	
	Dimensiones del motor estándar (1110) Twin-Lock™	9	
	Pernos	10	
Curvas de carga	11		
	MOTOR PALIER	13	Motor palier
	Dimensiones del motor estándar (2A50) de 1 cilindrada	13	
	Dimensiones del motor estándar (2A50) de 2 cilindradas	13	
	Acoplamiento cilíndrico con abrazaderas de empalme	15	
	Curvas de carga	15	
Acoplamiento para estriado hembra	16		
	HIDROBASE Y DISTRIBUCIÓN	17	Hidrobase y Distribución
	Dimensiones de la distribución de 1 cilindrada	17	
	Estrado del bloque cilindro	17	
	Dimensiones de las otras distribuciones	18	
	Fijaciones del chasis	20	
	Acoplamientos hidráulicos	21	
Rendimiento	22		
	FRENOS	23	Frenos
	Freno posterior	23	
	Freno posterior	24	
	Freno de tambor (432 x 102)	25	
	INSTALACIÓN	27	Instalación
	Rendimiento y par de salida	27	
	Diseño recomendado del brazo par	27	
	OPCIONES	29	Opciones
	ACCESORIOS	33	Accesorios
	Disco de acoplamiento	33	



MODUL

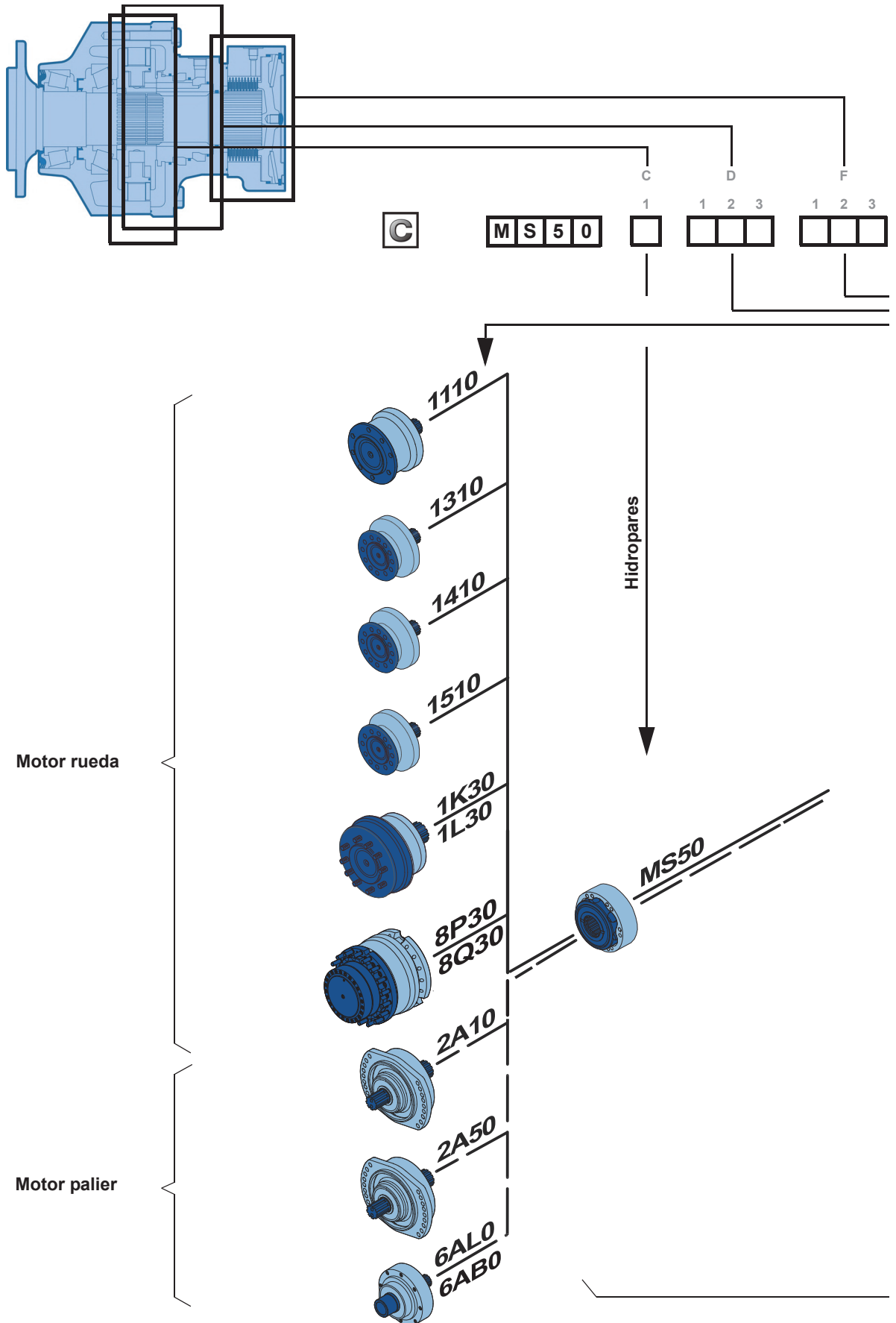



ARIDAD

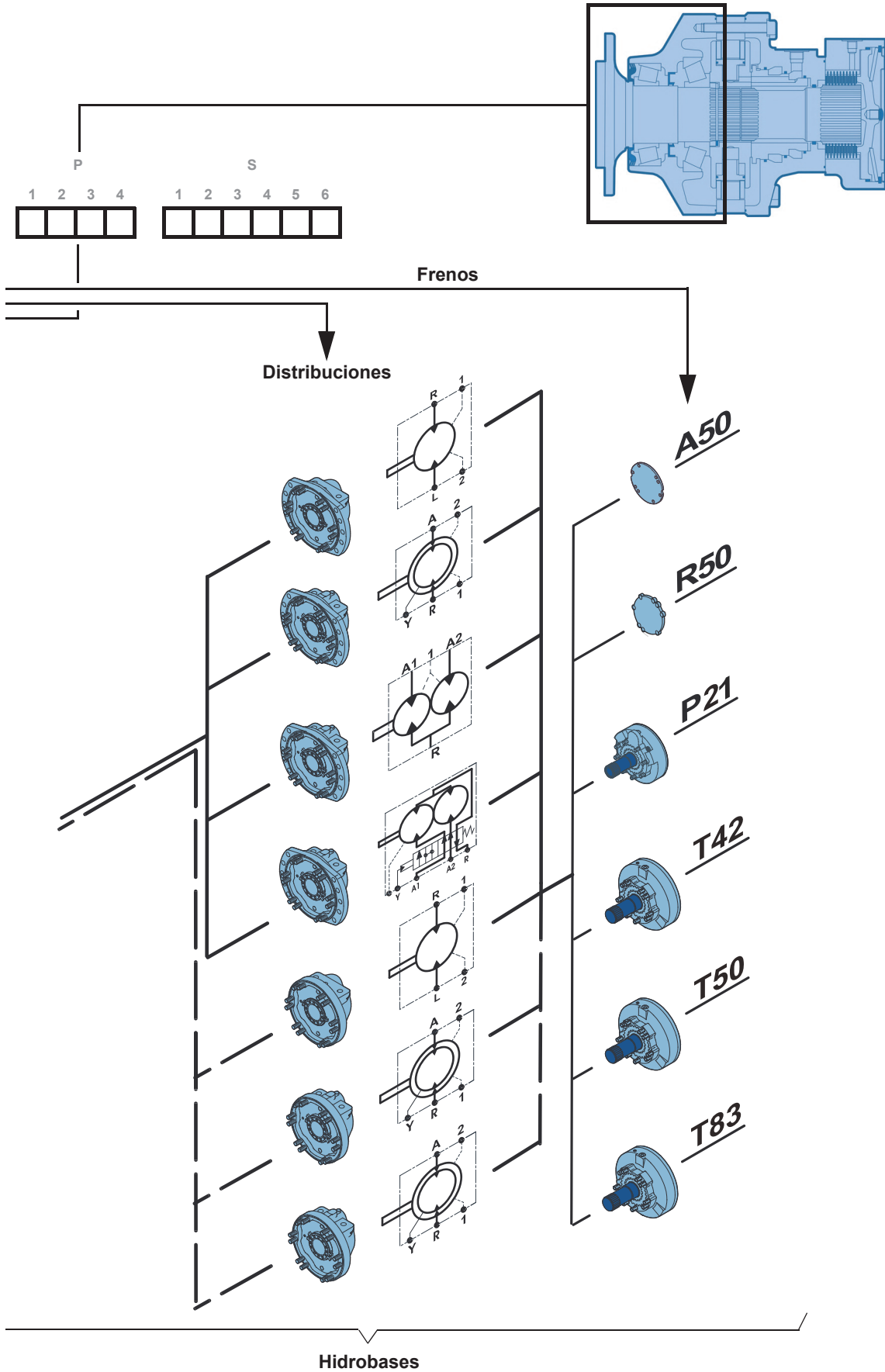

Modularidad y Código comercial

- Motor rueda
- Motor palier
- Hidrobase y Distribución
- Frenos
- Instalación
- Opciones
- Accesorios



CÓDIGO

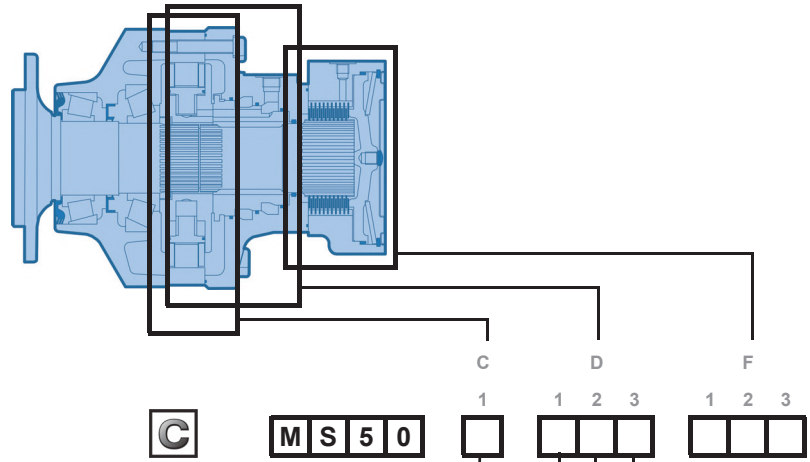

	1	2
	cm³/rev [cu.in/rev]	
Levas de lóbulos iguales	7	3 500 [213,5] / 1 750 [106,7]
	8	4 008 [244,4] / 2 004 [122,2]
	9	4 498 [274,3] / 2 249 [137,2]
	0	4 997 [304,8] / 2 499 [152,4]
	1	5 504 [335,7] / 2 752 [167,8]
	2	6 011 [366,6] / 3 006 [183,3]
Levas de lóbulos desiguales	K	4 252 [259,3] / 2 752 [167,8] / 1 500 [91,5]
	A	5 010 [305,6] / 3 006 [183,3] / 2 004 [122,2]

- ❶ 1 cilindrada
- ❷ 2 cilindradas

Sin fijación	1	1	D	K
Con fijación tipo «orejas»	2	2	E	V
	1 cilindrada	2 cilindradas	Twin-Lock™	Twin-Lock™ o 2 cilindradas

Sin cubierta	0
Bridas SAE ISO 6162 DN 25 Conexión métrica ISO 9974-1	1
Bridas SAE ISO 6162 DN 32 Conexión métrica ISO 9974-1	6
Bridas SAE ISO 6162 DN 25 Conexiones ISO 11926-1	7

Distribución de 1 cilindrada	1
Distribución de 2 cilindradas (Sentido indiferente)	A Relación 2 B Relación <2 C Relación >2
Distribución de 2 cilindradas o Twin-Lock™ (Sentido horario)	D Relación 2 E Relación <2 F Relación >2
Distribución de 2 cilindradas o Twin-Lock™ (Sentido antihorario)	G Relación 2 H Relación <2 J Relación >2

Sin freno	Placa sencilla	A 5 0
	Placa reforzada	R 5 0
Frenos	Tapa de protección del freno con grapas	P 2 1
		T 4 2
	Tapa de protección del freno atornillada	T 5 0
		T 8 3



COMERCIAL

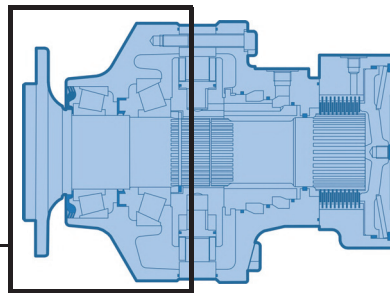

0	Sin palier
1	Sin fijación
2	Fijación tipo «orejas»
6	Motor par
8	Fijación en el huso

Sin eje	0
12 x Ø26 sobre Ø425	1
10 x Ø24 sobre Ø335	3
10 x Ø24 sobre Ø335	4
12 x Ø22 sobre Ø275	5

Freno de tambor	10 pernos sobre Ø335	Mineral	K
		DOT	L
	18 pernos sobre Ø440	Mineral	P
		DOT	Q

Palier para eje	A
-----------------	---

Brida			
Sin pernos			1
Con pernos + tuercas			2
Con pernos			3

Estriado (P2 = A)			
Estriado NF E22-141			1
Estriado DIN 5480			5
Estriado hembra DIN 5480			B

Frette (P2 = A)			
Eje liso para fijación tipo «frette»			L

Freno de tambor

Sin freno de tambor	0
Sin cable	4
Salida de cable a la derecha	5
Salida de cable a la izquierda	6

Sin opción ni adaptación	0
Juntas de elastómero fluorado	1
Sensor T4 de velocidad instalado	2
Irrigación	5
Palier industrial	6
Diamond™	7
Predisposición al sensor de velocidad	8
Cubierta de distribución de doble centrado	9
Canal central	A
Drenaje en el palier	B
Medio abrasivo	C
Estanqueidad reforzada	E
Fijación especial de la llanta	G
Tratamiento térmico del eje	J
Sensor de velocidad TD (dos fases de frecuencia oscilante)	Q
Sensor TR de velocidad instalado	S
Para montaje vertical (eje hacia arriba)	N

Modularidad y Código comercial

Motor rueda

Motor palier

Hidrobase y Distribución

Frenos

Instalación

Opciones

Accesorios



Instrucciones:

Este documento está destinado a los fabricantes de las máquinas que incorporan productos de Poclain Hydraulics. En él se describen las características técnicas de los mismos y se especifican las condiciones de instalación para asegurar un funcionamiento óptimo. Este documento incluye avisos de seguridad importantes, señalados del siguiente modo:



Aviso de seguridad.

Asimismo, el documento incluye instrucciones esenciales para el funcionamiento del producto e información general, señaladas del siguiente modo:



Instrucción esencial.



Información general.



Información sobre el código/Información sobre el código comercial.



Peso del componente sin aceite.



Volumen de aceite.



Unidades.



Par de apriete.



Tornillo.



Información destinada al personal de Poclain Hydraulics.

Cabe recordar que las vistas proyectadas que figuran en este documento se han realizado con el sistema métrico.

Las medidas indicadas en las ilustraciones aparecen expresadas en mm, así como en pulgadas (medida en cursiva, entre corchetes).



Dimensiones del motor estándar (1110) de 1 cilindrada

	310 kg [682 lb]	415 kg [913 lb]
	6,00 L [360 cu.in]	4,50 L [270 cu.in]

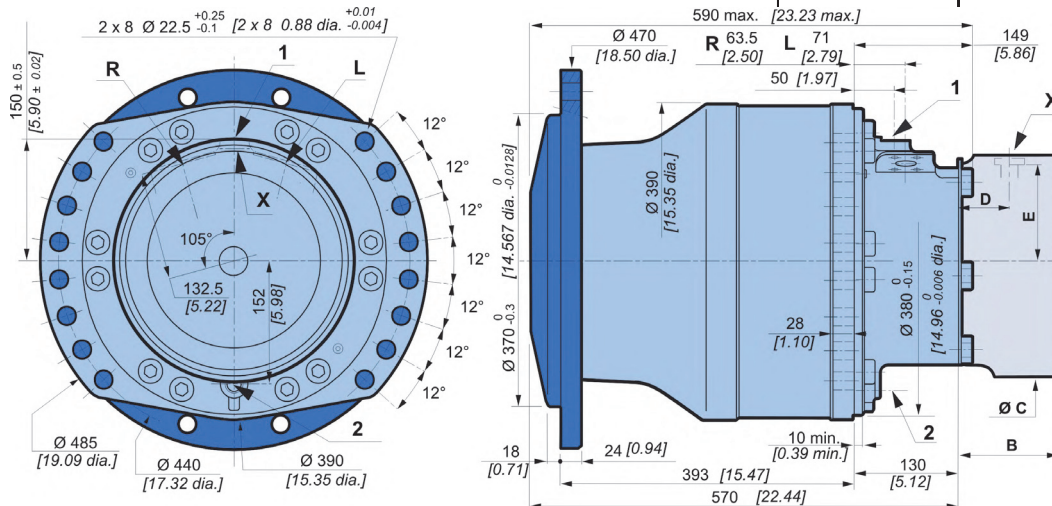
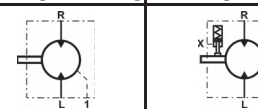



MOTOR RUEDA

Dimensiones del motor estándar (1110) de 2 cilindradas

	310 kg [682 lb]	415 kg [913 lb]
	6,00 L [360 cu.in]	4,50 L [270 cu.in]

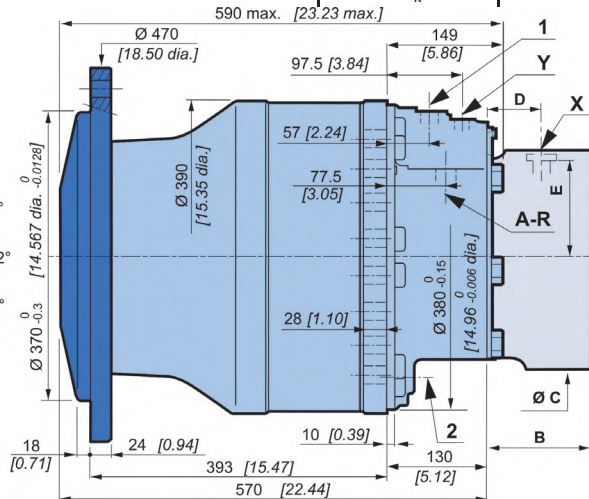
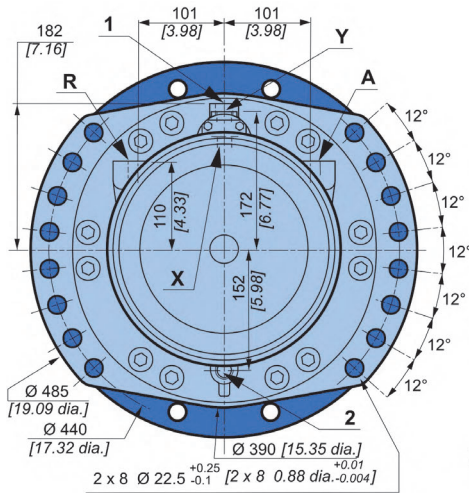

Dimensiones del motor estándar (1110) Twin-Lock™

	310 kg [682 lb]	415 kg [913 lb]
	6,00 L [360 cu.in]	4,50 L [270 cu.in]

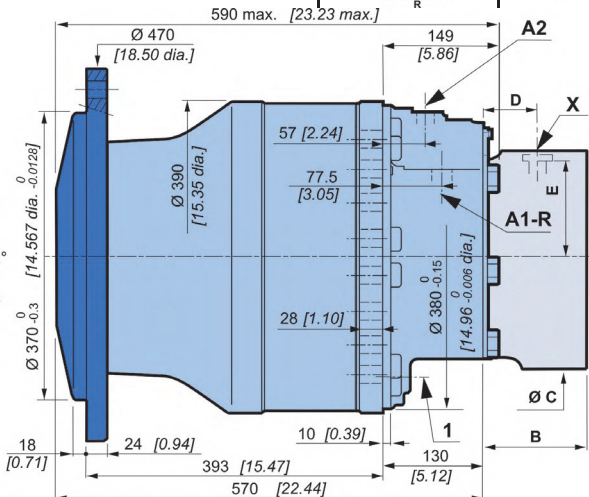
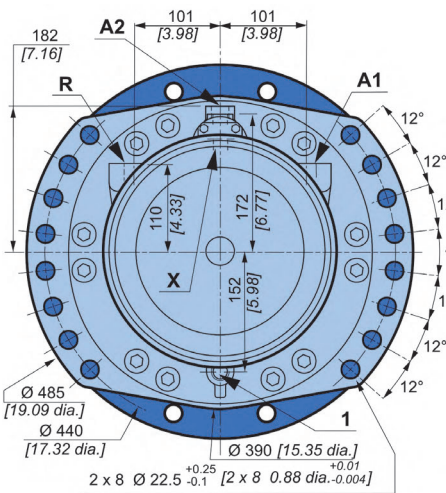

Véase también la sección 'Hidrobase' (lengüeta contigua).

	C	P 2 1	T 4 2	T 5 0	T 8 3
B	108,5 [4,27]	148,0 [5,83]	157,5 [6,20]	159,0 [6,26]	
C	Ø280 [11,02 dia.]	Ø375 [14,76 dia.]	Ø375 [14,76 dia.]	Ø375 [14,76 dia.]	
D	57 [2,24]	63,5 [2,50]	63,5 [2,50]	63,5 [2,50]	
E	138,5 [5,45]	183,5 [7,22]	183,5 [7,22]	183,5 [7,22]	



Véase también la sección 'Frenos' (lengüeta contigua).

Modularidad y Código comercial

Motor rueda

Motor palier

Hidrobase y Distribución

Frenos

Instalación

Opciones

Accesorios



Variantes del palier

	C	D	F	P	S
	1	1 2 3	1 2 3	1 2 3 4	1 2 3 4 5 6
M S 5 0	<input type="checkbox"/>	<input type="checkbox"/> <input type="checkbox"/> <input type="checkbox"/>	<input type="checkbox"/> <input type="checkbox"/> <input type="checkbox"/>	<input type="checkbox"/> <input type="checkbox"/> <input type="checkbox"/> <input type="checkbox"/>	<input type="checkbox"/> <input type="checkbox"/> <input type="checkbox"/> <input type="checkbox"/> <input type="checkbox"/> <input type="checkbox"/>

	A mm [in]	B mm [in]	C mm [in]	D mm [in]	E mm [in]	N mm [in]	Fijaciones llanta	L mm [in]	
<input type="checkbox"/> <input type="checkbox"/> <input type="checkbox"/> <input type="checkbox"/> 1 2 3 4 P	∅ 370 [14,57 dia.]	∅ 425 [16,73 dia.]	∅ 472 [18,58 dia.]	393 [15,47]	∅ 390 [15,35 dia.]	∅ 26 [1,02 dia.]	12 x M 24x2	24 [0,94]	
<input type="checkbox"/> <input type="checkbox"/> <input type="checkbox"/> <input type="checkbox"/> 1 2 3 4 P	∅ 280,7 [11,05 dia.]	∅ 335 [13,19 dia.]	∅ 379 [14,92 dia.]	335 [13,19]	∅ 390 [15,35 dia.]	∅ 24 [0,94 dia.]	10 x M 22x1.5	17 [0,67]	
<input type="checkbox"/> <input type="checkbox"/> <input type="checkbox"/> <input type="checkbox"/> 1 2 3 4 P	∅ 280,7 [11,05 dia.]	∅ 335 [13,19 dia.]	∅ 379 [14,92 dia.]	296 [11,65]	∅ 390 [15,35 dia.]	10 x ∅ 24 [10 x 0,94 dia.]	-	17 [0,67]	
<input type="checkbox"/> <input type="checkbox"/> <input type="checkbox"/> <input type="checkbox"/> 1 2 3 4 P	∅ 220,7 [8,69 dia.]	∅ 275 [10,83 dia.]	∅ 314,5 [12,38 dia.]	348 [13,70]	∅ 390 [15,35 dia.]	(8+4) x ∅ 22 [0,87 dia.]	-	18 [0,71]	
<input type="checkbox"/> <input type="checkbox"/> <input type="checkbox"/> <input type="checkbox"/> 1 2 3 4 P	∅ 280,7 [11,05 dia.]	∅ 335 [13,19 dia.]	∅ 482 [18,98 dia.]	396 [15,59]			10 x M 22x1.5	45 [1,77]	
<input type="checkbox"/> <input type="checkbox"/> <input type="checkbox"/> <input type="checkbox"/> 1 2 3 4 P	∅ 390,0 [15,35 dia.]	∅ 440 [17,32 dia.]	∅ 483,5 [19,04 dia.]	314 [12,36]			18 x M 22x1.5	80 [3,15]	

Véase también la sección 'Frenos' (lengüeta contigua).

Véase también la sección 'Frenos' (lengüeta contigua).

Pernos

		P mm [in]	C mín. mm [in]	C máx. mm [in]	D mm [in]	Clase
Distintos pernos	M22 x 1.5	80 [3,15]	5 [0,20]	36 [1,42]	26 [1,02]	 12,9
	M24 x 2	95 [3,74]		38 [1,50]	30 [1,18]	
Tornillos	M20	-	-	-	-	12,9



Véase la instalación genérica de motores N°801578122A.



Curvas de carga

Cargas radiales permitidas

Condiciones de ensayo:

Estática : 0 rev/min [0 RPM] 0 bar [0 PSI]

Dinámica : 0 rev/min [0 RPM], cilindrada código 0, sin carga axial con el par máx.

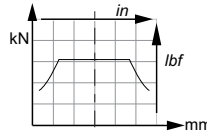

Duración de los rodamientos

Condiciones de ensayo:

L : Millones de revoluciones B10 a 150 bar (presión media), con fluido 25 cSt, cilindrada código 0, sin carga axial.

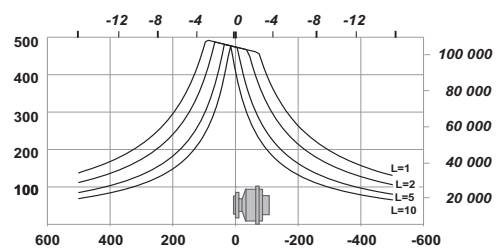
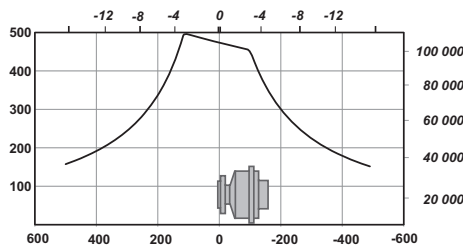
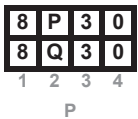
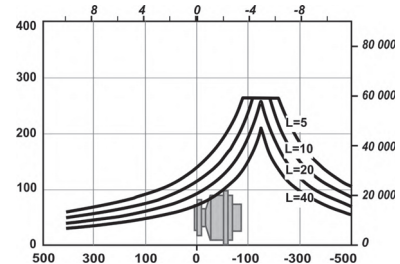
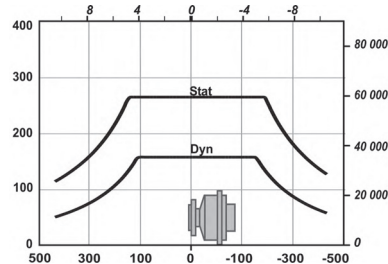
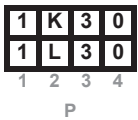
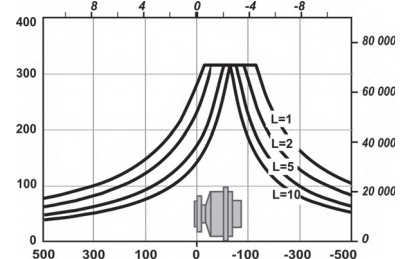
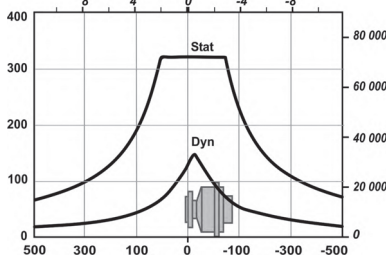
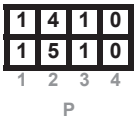
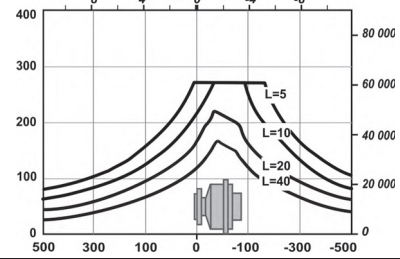
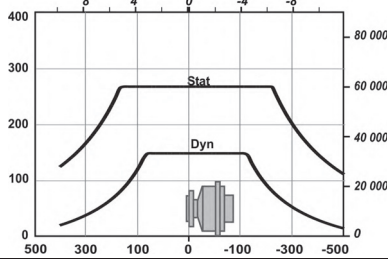
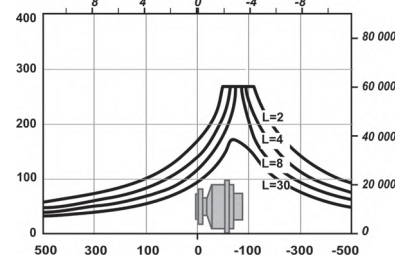
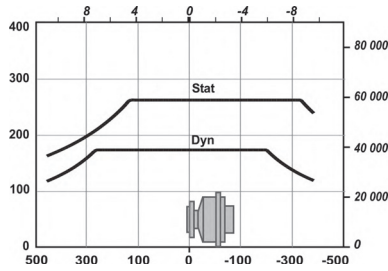
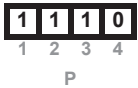

- Modularidad y Código comercial
- Motor rueda
- Motor palier
- Hidrobases y Distribución
- Frenos
- Instalación
- Opciones
- Accesorios



La duración de los componentes está condicionada por la presión. Es necesario asegurarse de que la combinación de las fuerzas aplicadas (carga axial / carga radial) es compatible con las cargas admitidas por los componentes, y de que la duración resultante está en conformidad con las especificaciones de la aplicación. Para realizar un cálculo preciso, consulte a su ingeniero de aplicaciones Poclain Hydraulics.

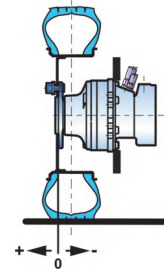



MOTOR PALIER

Dimensiones del motor estándar (2A50) de 1 cilindrada

	265 kg [583 lb]	370 kg [814 lb]
	6,00 L [360 cu.in]	4,50 L [270 cu.in]

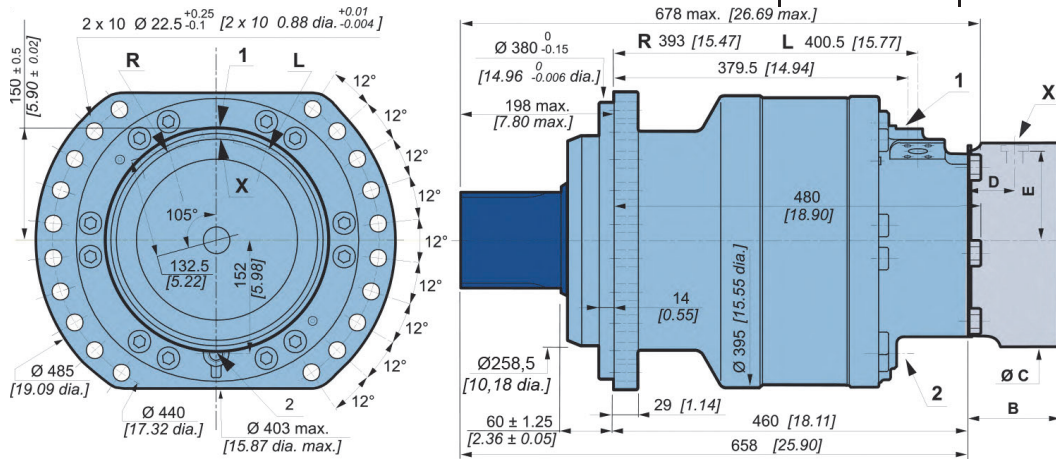

Dimensiones del motor estándar (2A50) de 2 cilindradas

	265 kg [583 lb]	370 kg [814 lb]
	6,00 L [360 cu.in]	4,50 L [270 cu.in]

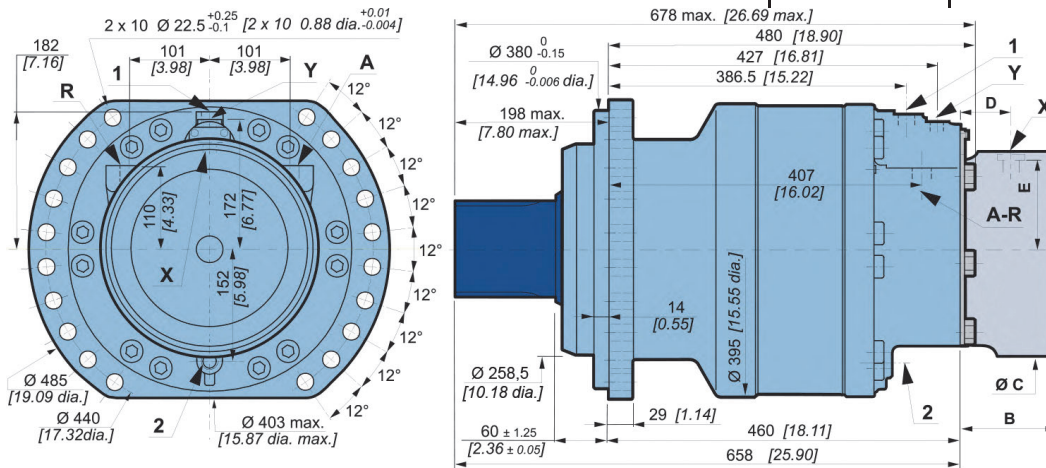

Véase también la sección 'Hidrobases' (lengüeta contigua).

	C	P 2 1	T 4 2	T 5 0	T 8 3
B	108,5 [4,27]	148,0 [5,83]	157,5 [6,20]	159,0 [6,26]	
C	Ø280 [11,02 dia.]	Ø375 [14,76 dia.]	Ø375 [14,76 dia.]	Ø375 [14,76 dia.]	
D	57 [2,24]	63,5 [2,50]	63,5 [2,50]	63,5 [2,50]	
E	138,5 [5,45]	183,5 [7,22]	183,5 [7,22]	183,5 [7,22]	



Véase también la sección 'Frenos' (lengüeta contigua).

- Modularidad y Código comercial
- Motor rueda
- Motor palier
- Hidrobases y Distribución
- Frenos
- Instalación
- Opciones
- Accesorios



Variantes del palier

				C	D			F			P				S						
				1	1	2	3	1	2	3	1	2	3	4	1	2	3	4	5	6	
M S 5 0																					
C					A	B	C	D	E	F											
				mm [in]	mm [in]	mm [in]	mm [in]	mm [in]	mm [in]	mm [in]											
Estriado DIN 5480																					
2 A 5 0				Ø Nominal	130 [5,12]	40 [1,57]	R4 [R 0,16]	60 [2,36]	2 x M16	32 [1,26]	136 [5,35]										
				Módulo	5																
				Z	24																
Estriado NF E22-141																					
2 A 1 0				Ø Nominal	130 [5,12]	40 [1,57]	R4 [R 0,16]	60 [2,36]	2 x M16	32 [1,26]	136 [5,35]										
				Módulo	3,75																
				Z	33																
6 A L 0																					
				Ø 115 [4,53 dia.]	Ø 155 [6,10 dia.]	170 [6,69]	388 [15,28]	Ø 258,5 [10,18 dia.]	Ø 340 [13,39 dia.]												
Estriado DIN 5480																					
6 A B 0				Ø Nominal	120 [4,72]	Ø 122 [4,80 dia.]	Ø 159 [6,26 dia.]	166 [6,54]	373,2 [14,69]	Ø 258,5 [10,18 dia.]	Ø 340 [13,39 dia.]										
				Módulo	5																
				Z	22																

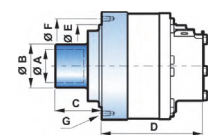
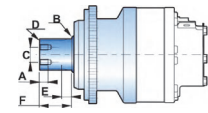

Véase también la sección 'Hidrobases' (lengüeta contigua).

Acoplamiento estriado

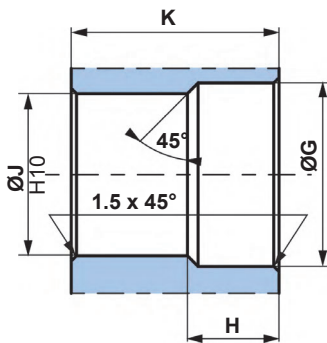

N : Ø Nominal.
Mo : Módulo.
Z : N° de dientes.

Norma DIN 5480
 Ángulo de presión 30°.
 Centrado en los flancos.
 Ajuste deslizante (calidad 7H).

Norma NF E22-141
 Ángulo de presión 20°.
 Centrado en los flancos.
 Ajuste deslizante (calidad 7H).

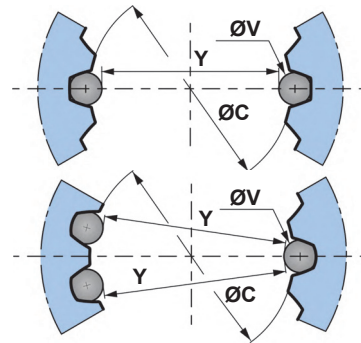

				Ø G	H	Ø J	K	N	Mo	Z	Corrección	(H10)	Ø V	Y	Tolerancia
				mm [in]	mm [in]	mm [in]	mm [in]	mm [in]			mm [in]	mm [in]	mm [in]	mm [in]	µm [µin]
2 A 5 0				132 [5,20]	33 [1,30]	120 [4,72]	135 [5,31]	130 [5,12]	5	24	2,25 [0,09]	120 [4,72]	9 [0,35]	111,104 [4,37]	+ 87 / 0 [+3.425 / 0]
2 A 1 0				131 [5,16]	33 [1,30]	122,5 [4,82]	135 [5,31]	130 [5,12]	3,75	33	2,373 [0,093]	122,5 [4,82]	7,5 [0,30]	115,081 [4,53]	+ 113 / 0 [+4.448 / 0]

Tolerancia general : ± 0.25 [±0.0098].

Material: Ex: 42CrMo4.

Tratamiento de endurecimiento para obtener R = 800 a 900 N/mm² [R = 116 030 a 130 533 PSI].



Acoplamiento cilíndrico con abrazaderas de empalme

				A	B	C	D
				mm [in]	mm [in]	mm [in]	mm [in]
6	A	L	0	∅ 115 [4,53 dia.]	105 [4,13]	10 [0,394]	0,5 [0,0197]
1	2	3	4				
P							

$R_{min.} : 640 \text{ N/mm}^2 [132\ 800 \text{ PSI}]$

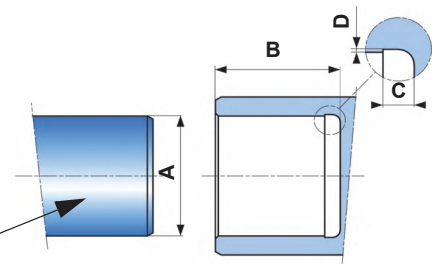

Curvas de carga

Cargas radiales permitidas

Cargas máx. permitidas : 0 rev/min [0 RPM]; 0 bar [0 PSI].

Cargas continuas permitidas : > 0 rev/min [> 0 RPM]; 275 bar [3 988 PSI].

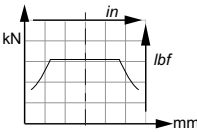

Duración de los rodamientos

Condiciones de ensayo:

L : Millones de revoluciones B10 a 150 bar (presión media), con fluido 25 cSt, cilindrada código 0, sin carga axial.

2	A	5	0
2	A	1	0
1	2	3	4
P			

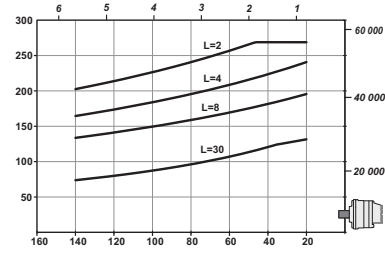
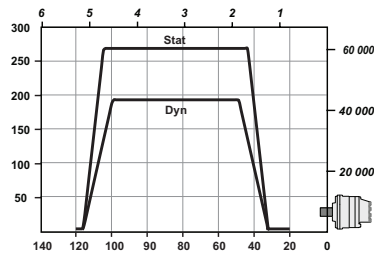

6	A	L	0
6	A	B	0
1	2	3	4
P			

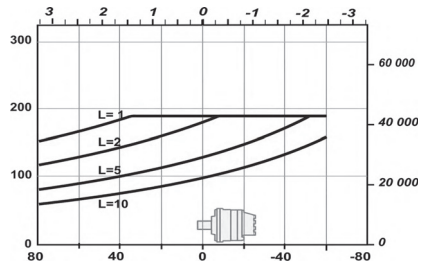
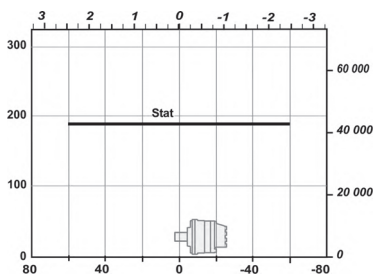

La duración de los componentes está condicionada por la presión. Es necesario asegurarse de que la combinación de las fuerzas aplicadas (carga axial / carga radial) es compatible con las cargas admitidas por los componentes, y de que la duración resultante está en conformidad con las especificaciones de la aplicación. Para realizar un cálculo preciso, consulte a su ingeniero de aplicaciones Poclain Hydraulics.

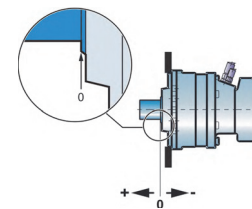

- Modularidad y Código comercial
- Motor rueda
- Motor palier
- Hidrobases y Distribución
- Frenos
- Instalación
- Opciones
- Accesorios



Acoplamiento para estriado hembra

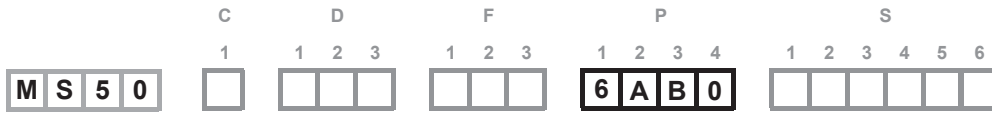

Estriado DIN 5480
 Ángulo de presión: 30°
 Diámetro nominal: 120
 Cantidad de dientes: 22
 Módulo: 5
 Clase de tolerancia: 8

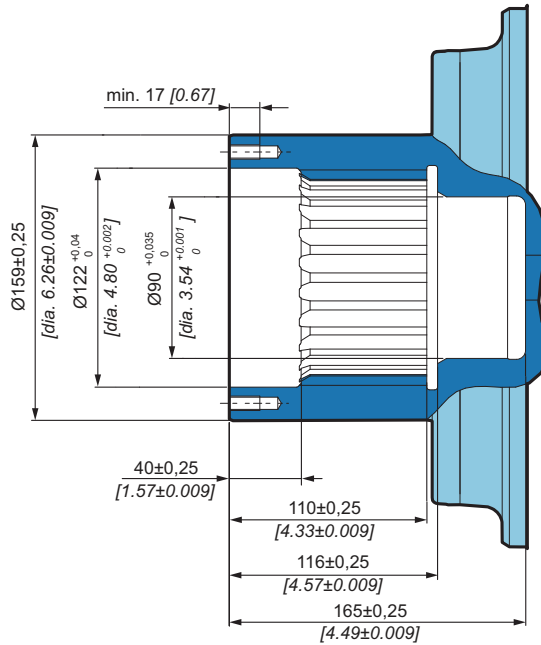

Diseño recomendado de eje cliente a ser usado con palier 6AB0

	Montaje con brazo de par	Montaje embreado
A ⁽¹⁾	$\varnothing 90$ [3,54 dia.]	$\varnothing 90$ [3,54 dia.]
B ⁽²⁾	$\varnothing 122$ [4,80 dia.]	$\varnothing 122$ [4,80 dia.]
C	DIN 5480 W120x5x30x22x8f	
D ⁽³⁾	$\varnothing 119$ [4,69 dia.]	$\varnothing 119$ [4,69 dia.]
E	10,0 [0,39]	5,0 [0,20]
F	78,0 [3,07]	78,0 [3,07]
G	52,0 [2,05]	49,0 [1,93]
LU	79,0 [3,11]	79,0 [3,11]

(1) - 0,012 [-0.0004] (2) - 0,114 [-0.004] (3) - 0 [-0.000]
 - 0,034 [-0.001] - 0,139 [-0.005] - 0,220 [-0.008]

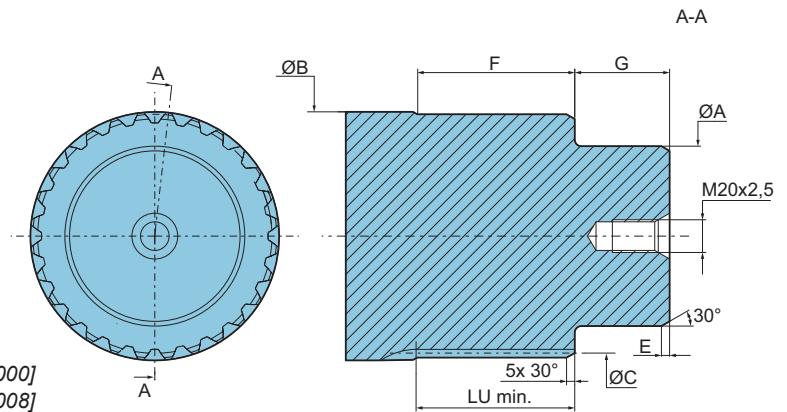

Para montaje con brazo de par, utilizar el palier 6AD0. Tanto el motor como el eje del lado cliente deben estar en contacto axial (sin juego axial) y debe llevar junta entre el motor y el eje del lado cliente.



Para montaje a chasis, utilizar el palier 6AB0. Debe existir juego axial entre el motor y el eje del lado cliente.



Consulte a su ingeniero de aplicaciones en Poclair Hydraulics.



HIDROBASE Y DISTRIBUCIÓN



Dimensiones de la distribución de 1 cilindrada

	145 kg [318 lb]	230 kg [505 lb]
	2,20 L [132 cu.in]	2,50 L [150 cu.in]

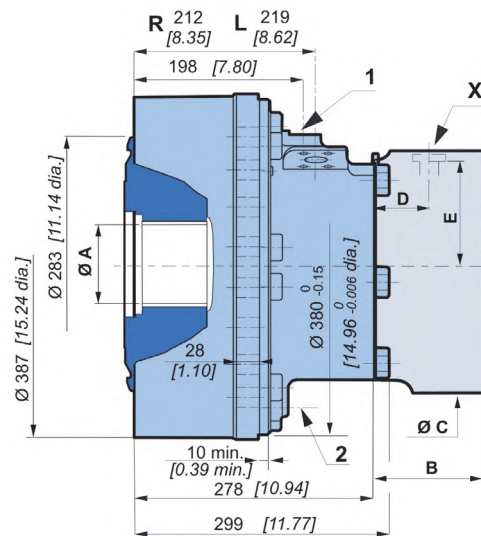
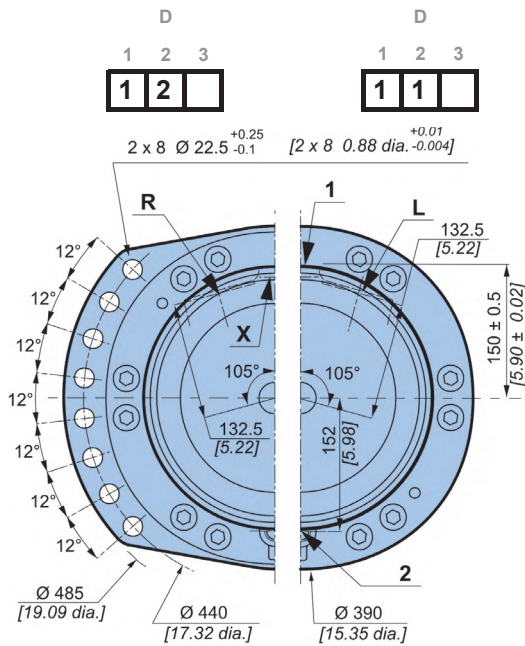

	C	P 2 1	T 4 2	T 5 0	T 8 3
B	108,5 [4,27]	148,0 [5,83]	157,5 [6,20]	159,0 [6,26]	
C	Ø280 [11,02 dia.]	Ø375 [14,76 dia.]	Ø375 [14,76 dia.]	Ø375 [14,76 dia.]	
D	57 [2,24]	63,5 [2,50]	63,5 [2,50]	63,5 [2,50]	
E	138,5 [5,45]	183,5 [7,22]	183,5 [7,22]	183,5 [7,22]	

Véase también la sección 'Frenos' (lengueta contigua).

Estriado del bloque cilindro

(según la norma NF E22-141)

ØA	Módulo	Z	Nivel sobre 2 medidores	
			Y	ØV
100 [3,937]	2,5	38	90,169 [3,550]	5 [0,197]

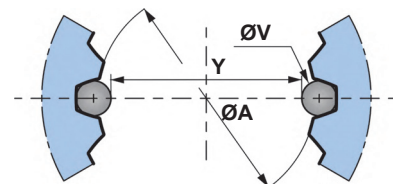

Para cualquier uso de una hidrobases en una aplicación, se recomiendan una inspección y una validación previas del montaje por parte del ingeniero de aplicación de



Para todo uso de una hidrobases, debemos facilitarles un plano detallado de la interfaz, consulte a su ingeniero comercial Poclain Hydraulics.

- Modularidad y Código comercial
- Motor rueda
- Motor palier
- Hidrobases y Distribución
- Frenos
- Instalación
- Opciones
- Accesorios



Dimensiones de la distribución de 2 cilindradas

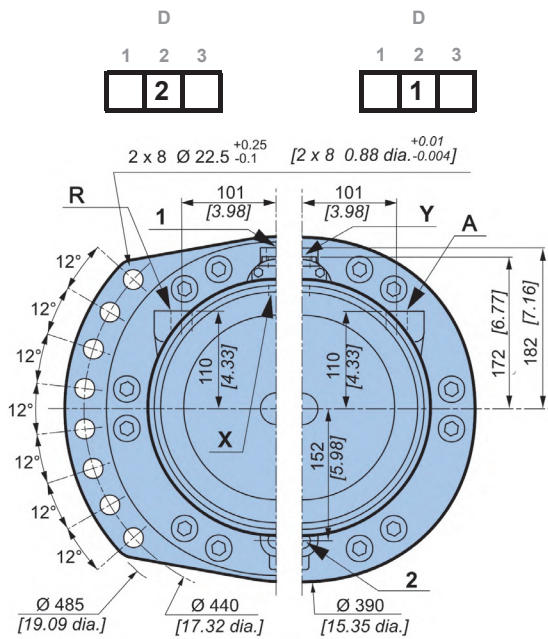

	160 kg [352 lb]	246 kg [541 lb]
	2,20 L [132 cu.in]	2,50 L [150 cu.in]

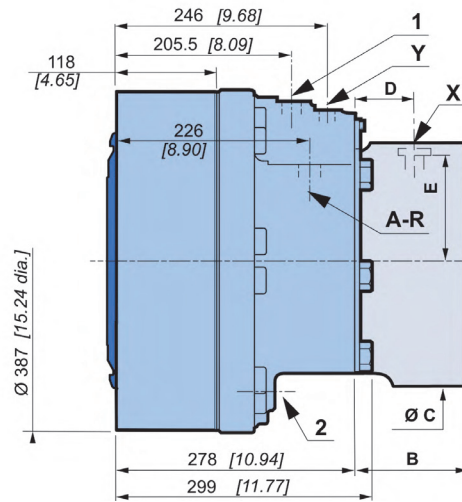

Dimensiones de la distribución de 2 cilindradas simétricas

Este motor no tiene sentido preferente en pequeñas cilindradas

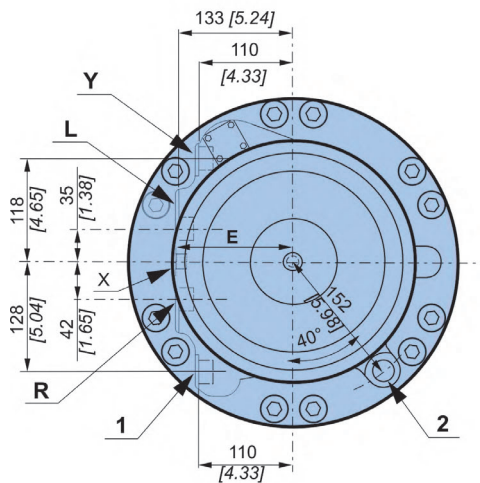

	173 kg [380 lb]	258 kg [568 lb]
	2,20 L [132 cu.in]	2,50 L [150 cu.in]

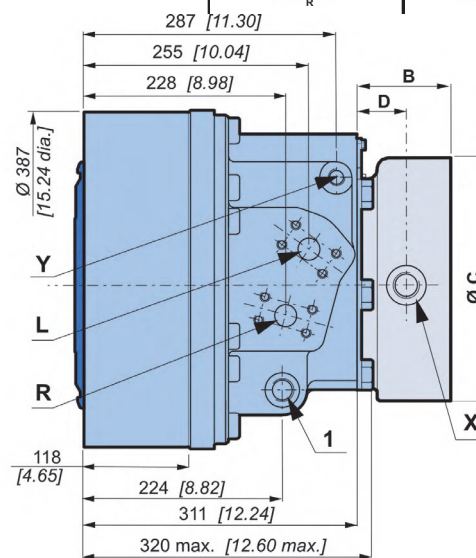

	C	P 2 1	T 4 2	T 5 0	T 8 3
B	108,5 [4,27]	148,0 [5,83]	157,5 [6,20]	159,0 [6,26]	
C	Ø280 [11,02 dia.]	Ø375 [14,76 dia.]	Ø375 [14,76 dia.]	Ø375 [14,76 dia.]	
D	57 [2,24]	63,5 [2,50]	63,5 [2,50]	63,5 [2,50]	
E	138,5 [5,45]	183,5 [7,22]	183,5 [7,22]	183,5 [7,22]	

Véase también la sección 'Frenos' (lengüeta contigua).



Dimensiones de la distribución de Twin-Lock™

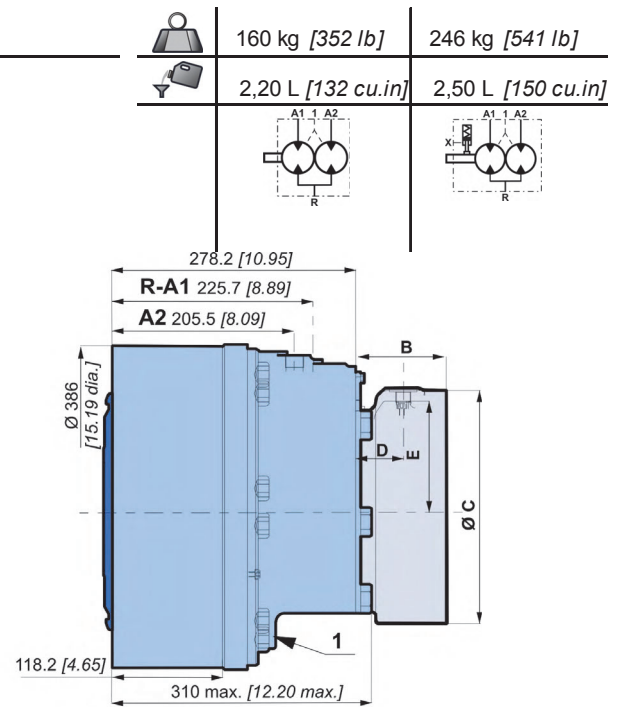
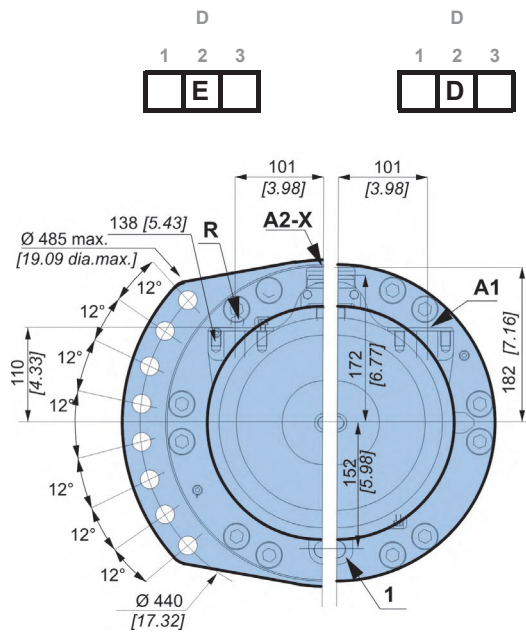

Modularidad y Código comercial

Motor rueda

Motor palier

Dimensiones de la distribución de Twin-Lock™ / 2 cilindradas

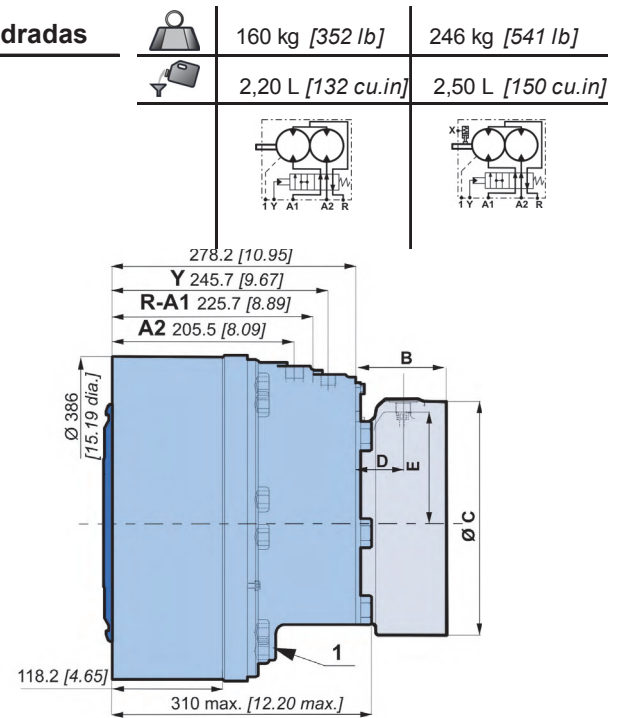
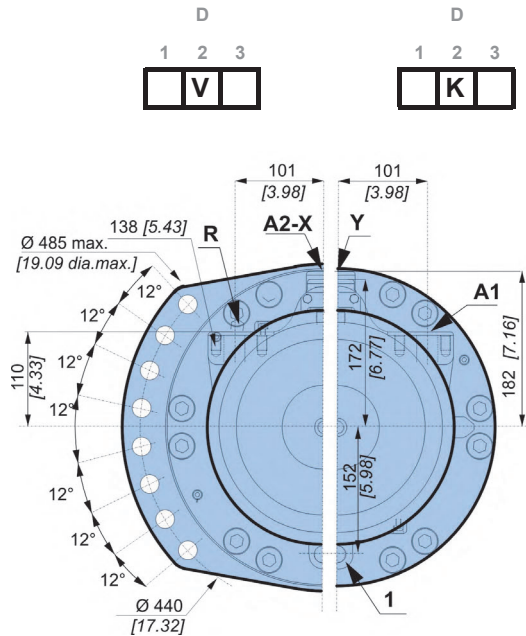

Hidrobases y Distribución

Frenos

Instalación

Opciones

	C	P 2 1	T 4 2	T 5 0	T 8 3
B	108,5 [4,27]	148,0 [5,83]	157,5 [6,20]	159,0 [6,26]	
C	Ø280 [11,02 dia.]	Ø375 [14,76 dia.]	Ø375 [14,76 dia.]	Ø375 [14,76 dia.]	
D	57 [2,24]	63,5 [2,50]	63,5 [2,50]	63,5 [2,50]	
E	138,5 [5,45]	183,5 [7,22]	183,5 [7,22]	183,5 [7,22]	



Véase también la sección 'Frenos' (lengüeta contigua).



Accesorios

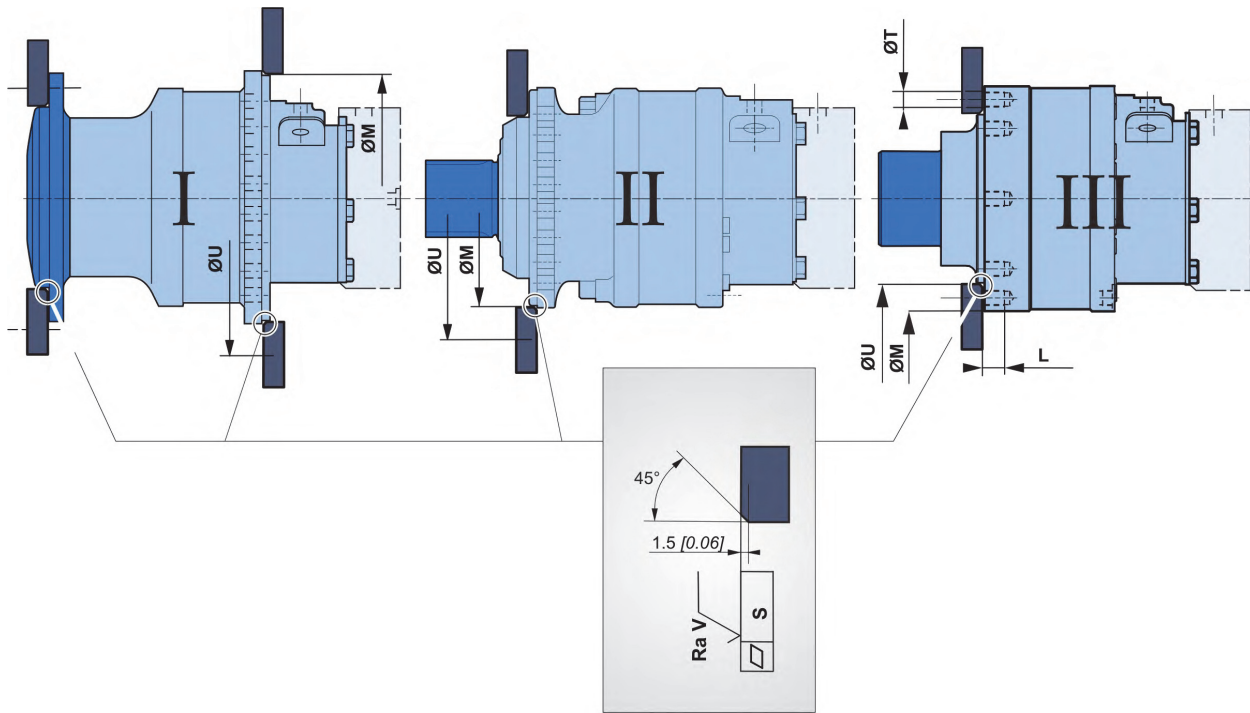

Fijaciones del chasis



Atención a la proximidad de las conexiones.

	$\varnothing M$ ⁽¹⁾ mm [in]	$\varnothing U$ mm [in]	$\varnothing T$ mm [in]	L mm [in]	S mm [in]	Ra V μm [μin]		Clase	 * N.m [lb.ft]
I	380 [14,96]	440 [17,32]	-	-	0,2 [0,008]	12,5 [0,49]	2 x 8 M20 x 2	8,8	410 [302,4]
II		485 [19,09]	-	-			12 x M20 x 2		
III	300 [11,81]	392 [15,43]	22,5 [0,886]	30 [1,181]					

(1) +0,3 [+0,012]
+0,2 [+0,008]

* : Valores mín. según el par y la carga de transmisión.



Acoplamiento hidráulico

Conexiones

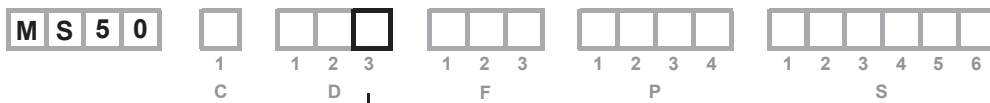
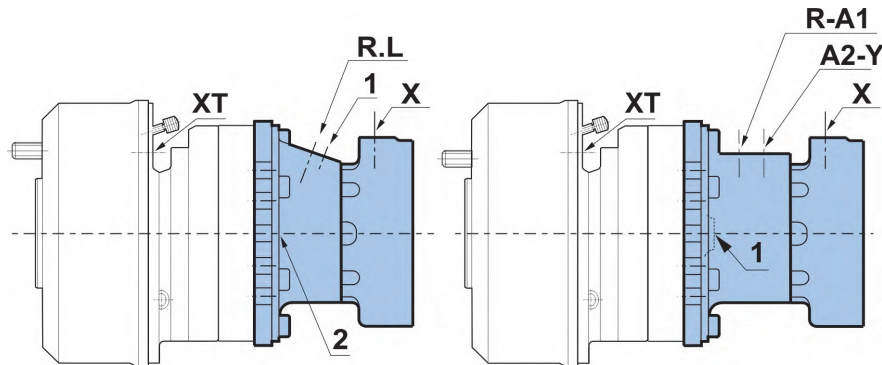

	Normas antiguas	Normas	Alimentaciones	Drenaje	Control 2ª cilindrada	Control del freno de estacionamiento	Control del freno del tambor
			R-L	1, 2		X	XT
1	ISO 6 162 DIN 3 852	ISO 6 162 ISO 9 974-1	DN25 PN400	M22x1.5		M18x1.5	
6	DIN 3 852 NF E48 050	ISO 6 162 ISO 9 974-1	DN32 PN400	M22x1.5		M18x1.5	
7	ISO 6 162 SAE J514	ISO 6 162 ISO 11 926-1	DN25 PN400	7/8"-14 UNF		9/16"-18 UNF	
			R-A	1, 2	Y	X	
1	ISO 6 162 DIN 3 852	ISO 6 162 ISO 9 974-1	DN25 PN400	M22x1.5	M18x1.5	M18x1.5	
1*	ISO 6 162 DIN 3 852	ISO 6 162 ISO 9 974-1	DN25 PN400	M27x2	M20x1.5	M18x1.5	
7*	ISO 6 162 SAE J514	ISO 6 162 ISO 11 926-1	DN25 PN400	1"1/16-12 UNF	3/4"-16 UNF	9/16"-18 UNF	
			R-A1	A2	1, 2	Y	X
1	ISO 6 162 DIN 3 852	ISO 6 162 ISO 9 974-1	DN25 PN400	M27x2	M22x1.5	M18x1.5	M18x1.5
		ISO 9 974-1					M14x1.5
Presiones máx.	MS	bar [PSI]	450 [6 527]	1 [15]	30 [435]	30 [435]	120 [1 740]

*: Distribución simétrica únicamente



Se recomienda utilizar los fluidos indicados en el manual de instalación genérica de motores N° 801578122A.



Para conocer los pares de apriete de los racores, consultar el impreso "Instalación genérica de los motores", n° 801578122A.

Modularidad y Código comercial

Motor rueda

Motor palier

Hidrobase y Distribución

Frenos

Instalación

Opciones

Accesorios



Rendimiento

Rendimiento total

Valores medios ofrecidos a título indicativo, para el código de cilindrada 0, tras 100 horas de uso con fluido hidráulico HV46 a 50°C [122°F].

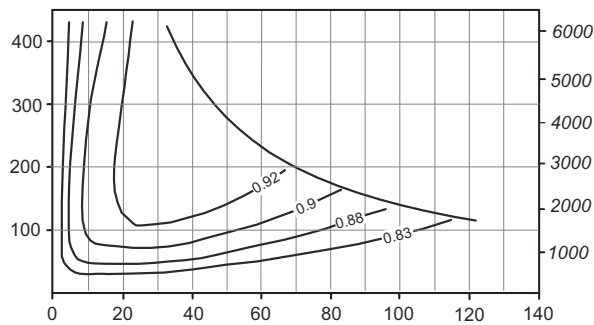
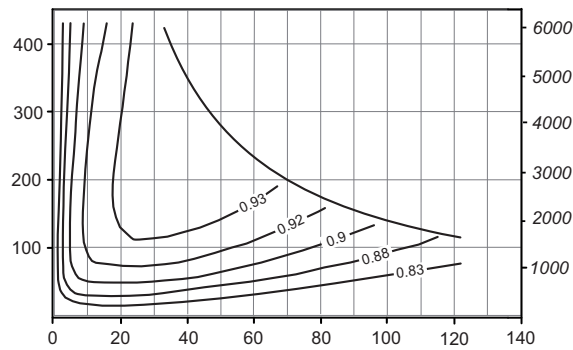
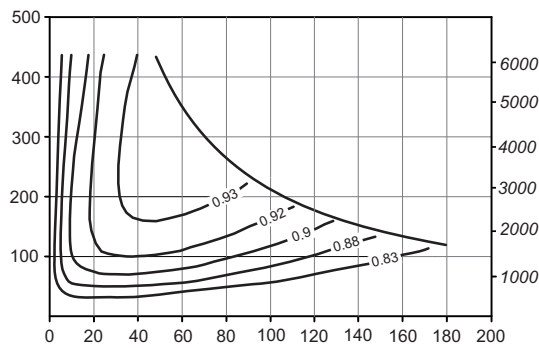
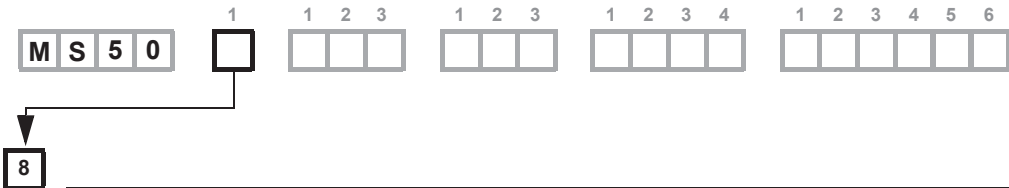
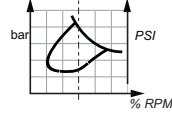

Para un cálculo preciso, consulte a su ingeniero de aplicación de Poclain Hydraulics.



FRENOS



Freno posterior

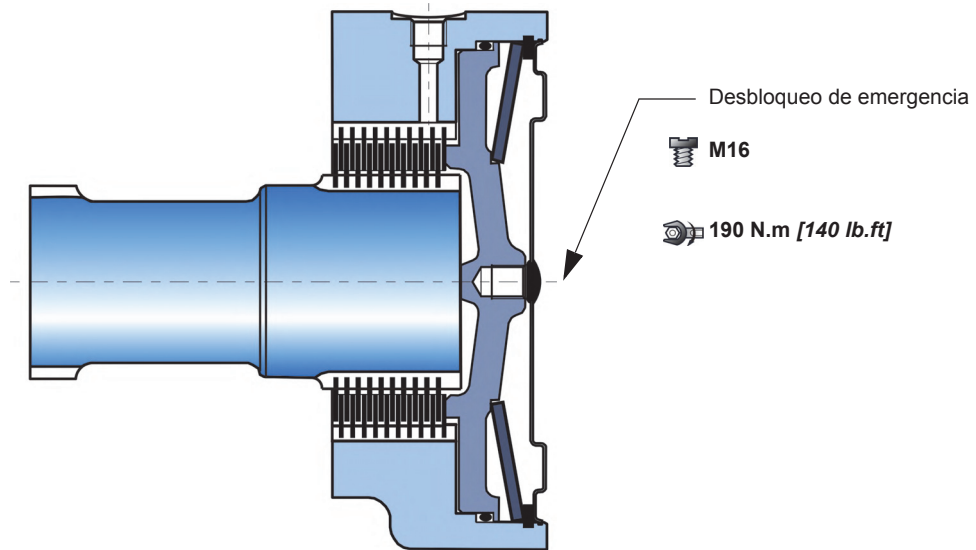

Principio del freno

Se trata de un freno de discos múltiples que funciona por ausencia de presión. El muelle ejerce una fuerza sobre el pistón, que a su vez aprieta los discos fijos y móviles, garantizando así la inmovilización del eje. El par de frenado decrece linealmente, en función de la presión de desbloqueo.

C

P 2 1

Par de frenado de estacionamiento a 0 bar en el cárter (freno nuevo)	20 900 Nm [15 420 lb.ft]
Par de frenado dinámico de emergencia a 0 bar en el cárter (permite realizar 10 frenados de emergencia máx.)	13 325 Nm [9 830 lb.ft]
Freno de estacionamiento residual a 0 bar en el cárter*	15 375 Nm [11 340 lb.ft]
Presión mín. de desbloqueo	12 bar [174 PSI]
Presión máx. de desbloqueo	30 bar [435 PSI]
Capacidad	700 cm ³ [42,7 cu.in]
Volumen de desbloqueo	70 cm ³ [4,3 cu.in]

* Tras el uso del freno de emergencia



No es necesario hacer rodaje.



Tras cada uso de los frenos de estacionamiento en modo de frenado de emergencia, es necesario comprobarlos. Para todos los vehículos con una velocidad superior a 25 km/h, consulte a su ingeniero de

Modularidad y Código comercial

Motor rueda

Motor palier

Hidrobases y Distribución

Frenos

Instalación

Opciones

Accesorios

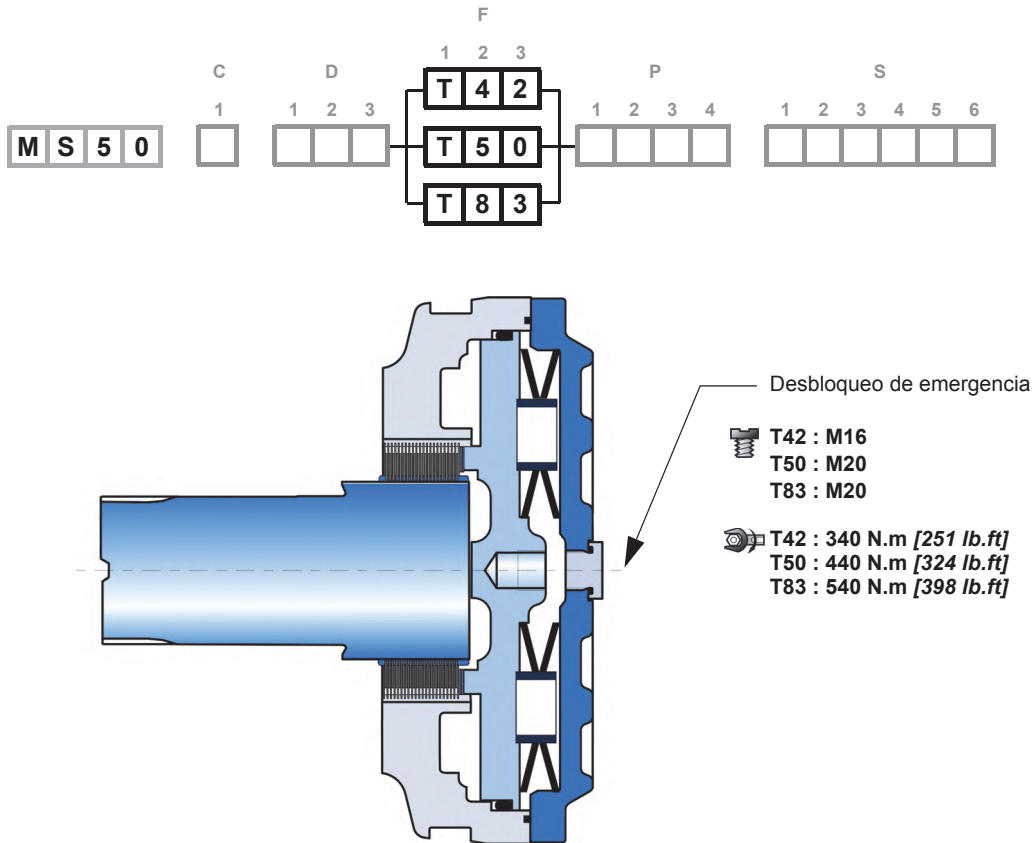
**Freno posterior****Principio del freno**

Se trata de un freno de discos múltiples que funciona por ausencia de presión. El muelle ejerce una fuerza sobre el pistón, que a su vez aprieta los discos fijos y móviles, garantizando así la inmovilización del eje. El par de frenado decrece linealmente, en función de la presión de desbloqueo.

	T 4 2	T 5 0	T 8 3
Par de frenado de estacionamiento a 0 bar en el cárter (freno nuevo)	25 000 Nm [18 440 lb.ft]	30 000 Nm [22 130 lb.ft]	42 000 Nm [30 980 lb.ft]
Par de frenado dinámico de emergencia a 0 bar en el cárter	16 250 Nm [11 990 lb.ft]	19 500 Nm [14 380 lb.ft]	27 300 Nm [20 140 lb.ft]
Freno de estacionamiento residual a 0 bar en el cárter*	18 750 Nm [13 830 lb.ft]	22 500 Nm [16 600 lb.ft]	31 500 Nm [23 230 lb.ft]
Presión mín. de desbloqueo	12 bar [174 PSI]	12 bar [174 PSI]	14 bar [203 PSI]
Presión máx. de desbloqueo	30 bar [435 PSI]	30 bar [435 PSI]	30 bar [435 PSI]
Capacidad	400 cm ³ [24,4 cu.in]	450 cm ³ [27,5 cu.in]	450 cm ³ [27,5 cu.in]
Volumen de desbloqueo	135 cm ³ [8,2 cu.in]	135 cm ³ [8,2 cu.in]	135 cm ³ [8,2 cu.in]

* Tras el uso del freno de emergencia



No es necesario hacer rodaje.



Tras cada uso de los frenos de estacionamiento en modo de frenado de emergencia, es necesario comprobarlos. Para todos los vehículos con una velocidad superior a 25 km/h, consulte a su ingeniero de



Freno de tambor (432 x 102)

Diámetro de los revestimientos : Ø 432 [17 dia.]
 Anchura de la superficie de rozamiento : 102 [4,01]

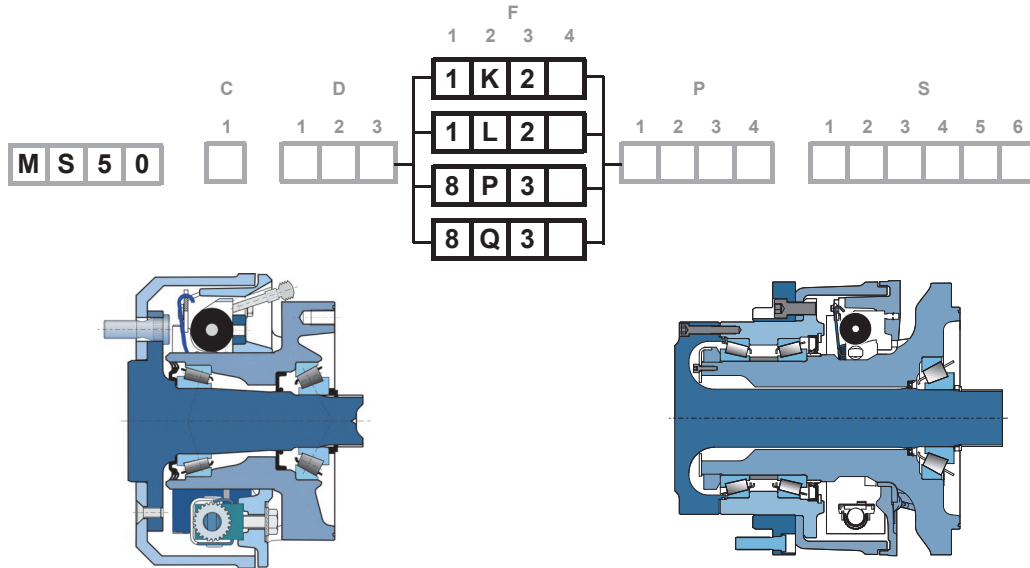

Revestimientos	
Material sin amianto	BERAL 1109 o JURID 505
Recuperación de desgaste	Automática
Frenado dinámico por control hidráulico	
Par de frenado máx. continuo permitido	16 200 N.m [11 948 lb.ft]
Presión para obtener el par máx. continuo permitido	71 bar [1 028 PSI]
Par de frenado máx. permitido	27 000 N.m [19 914 lb.ft]
Presión para obtener el par máx. permitido	120 bar [1 740 PSI]
Fluido	
Mineral	Sí K
DOT 3 / DOT 4 / SAE J1703	Sí L
Volumen máximo para poner los revestimientos en contacto	10.2 cm ³ [0.62 cu.in]
Freno de estacionamiento por control mecánico	
Par de frenado máx.	27 000 N.m [19 914 lb.ft]
Esfuerzo máx. permitido en el cable	5 700 N [1 281 lbf]
Esfuerzo para poner los revestimientos en contacto	37 N [8 lbf]
Trayecto para poner los revestimientos en contacto (freno nuevo)	A 31 mm [1.22 "] (+/- 10%)
	B 34 mm [1.34 "] (+/- 10%)

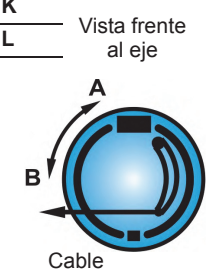

El par máximo de freno de servicio sólo puede alcanzarse tras haberse hecho el rodaje de los frenos. Consulte a su Ingeniero de Aplicaciones de Poclairn Hydraulics.

Control

Los frenos de tambor pueden manejarse por control hidráulico (freno de servicio) y mediante un cable (control mecánico para el freno de estacionamiento).



No utilice el frenado dinámico y de estacionamiento simultáneamente.



Véase también la sección 'Motor rueda' (lengüeta contigua).



Para una solicitud de codificación, es imprescindible especificar los siguientes datos:

- El material de las guarniciones del freno,
- El tipo de conexión de la salida del cable de comando del freno de aparcamiento,
- Rellenar el cuestionario técnico para la validación del freno.

Modularidad y Código comercial
 Motor rueda
 Motor palier
 Hidrobase y Distribución
 Frenos
 Instalación
 Opciones
 Accesorios





INSTALACIÓN

Rendimiento y par de salida

Se recomienda una longitud del brazo par de 600mm [23.6 pulg.]

A fin de evitar fuerzas residuales debido a desalineamiento y torsión, los extremos de los brazos deben tener grado de libertad en 2 ejes.

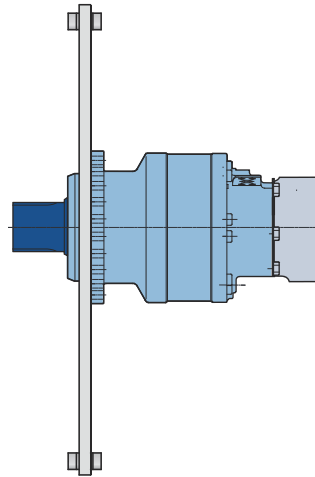

Diseño recomendado del brazo par

El brazo par puede ser suministrado por Poclain Hydraulics. Debe pedirse por separado.

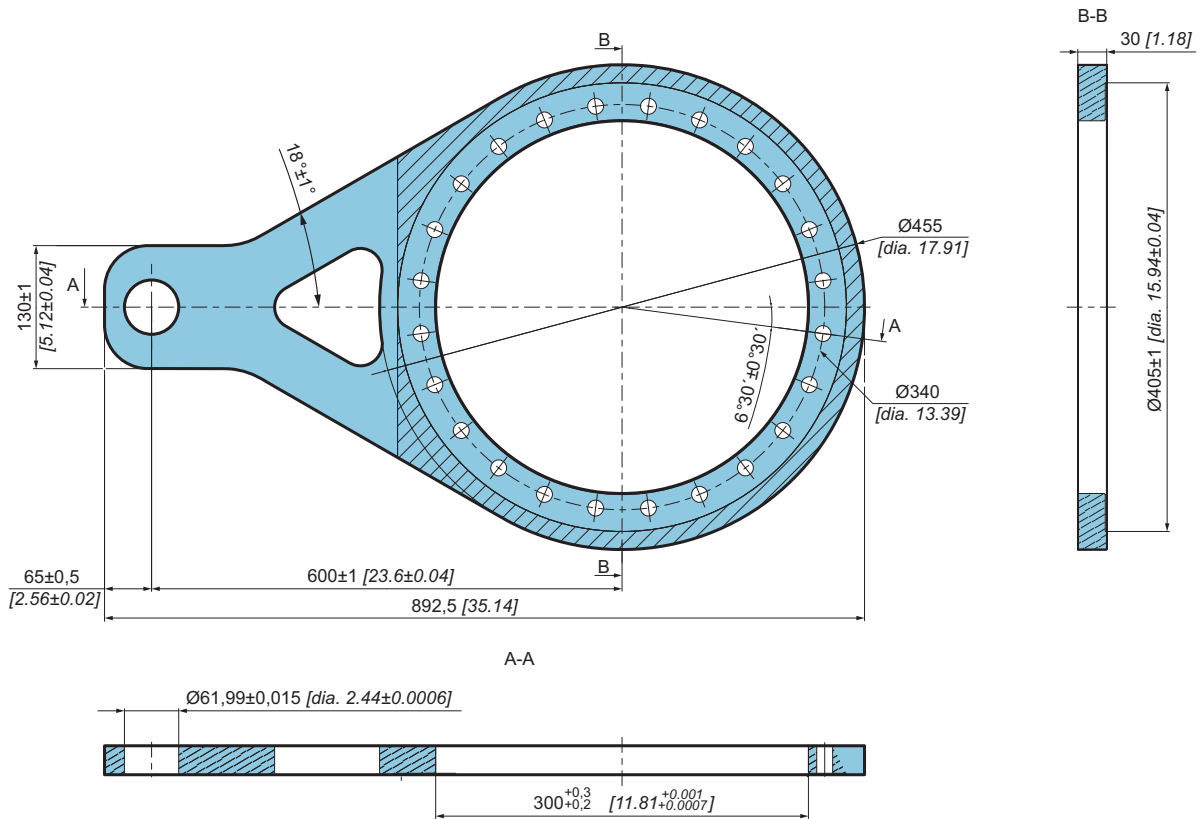

Para un cálculo preciso, consulte a su ingeniero de aplicación de Poclain Hydraulics.

- Modularidad y Código comercial
- Motor rueda
- Motor palier
- Hidrobases y Distribución
- Frenos
- Instalación
- Opciones
- Accesorios





OPCIONES

				C	D			F			P				S					
				1	1	2	3	1	2	3	1	2	3	4	1	2	3	4	5	6
M	S	5	0	<input type="checkbox"/>	<input type="checkbox"/>	<input type="checkbox"/>	<input type="checkbox"/>	<input type="checkbox"/>	<input type="checkbox"/>	<input type="checkbox"/>	<input type="checkbox"/>	<input type="checkbox"/>	<input type="checkbox"/>	<input type="checkbox"/>	<input type="checkbox"/>	<input type="checkbox"/>	<input type="checkbox"/>	<input type="checkbox"/>	<input type="checkbox"/>	<input type="checkbox"/>



Es posible combinar varias opciones. Consulte a su ingeniero comercial de Poclair Hydraulics.

1 - Juntas de elastómero fluorado

Sustitución de las juntas de nitrilo señaladas en la ilustración siguiente por juntas de elastómero fluorado.

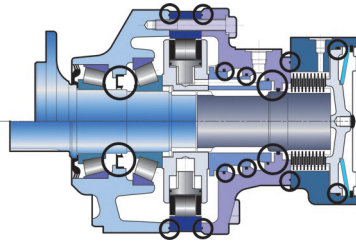

Consulte a su ingeniero comercial de Poclair Hydraulics.

2 - S - Q - 8 - Sensor de velocidad instalado o predisposición

Designación

Sensor T4 de velocidad instalado	2
Sensor TR de velocidad instalado (dirección de la rotación)	S
Sensor de velocidad TD (dos fases de frecuencia oscilante)	Q
Predisposición para el sensor de velocidad	8

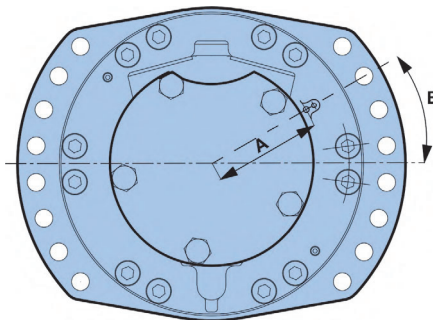

	mm [in]	mm [in]
A	118,9 [4,68]	118,9 [4,68]
B	0°	20°
	2 cilindradas	1 cilindrada

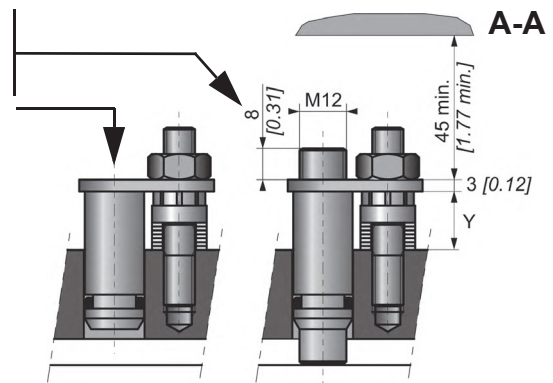

Longitud Y max. = 17.3

Número de impulsos por revolución = 60



Ver el catálogo técnico "Mobile Electronic" N° A01889D para las características técnicas del sensor y su conexión.



Para instalar el sensor, véase el manual "Instalación genérica de motores" N°801578122A.

Modularidad y Código comercial

Motor rueda

Motor palier

Hidrobase y Distribución

Frenos

Instalación

Opciones

Accesorios



6 - Palier industrial

Reducción del valor de precarga de los rodamientos en aproximadamente un 50% con respecto al valor nominal.



Para un cálculo preciso, consulte a su ingeniero de aplicación de Poclair Hydraulics.

7 - Diamond™

Tratamiento especial del corazón del motor que aumenta considerablemente la resistencia. El motor adquiere una tolerancia mucho mayor a los excesos temporales de las condiciones límites de uso.

A - Canal central

2 Tornillos M8 sobre Ø 80mm
[3.14"dia.] diametralmente
opuestos
Profundidad de la rosca hembra
12 mm min. [0.47"min.]

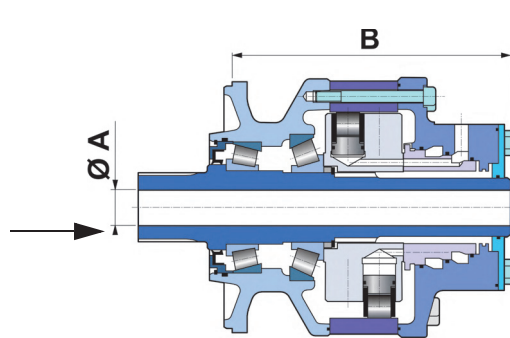

A	B
mm [in]	mm [in]
Ø 60 [2,36 dia.]	480 [18,90]

Carga radial x 0.75
Paso de par transmisible por la parte posterior

B - Drenaje en el palier

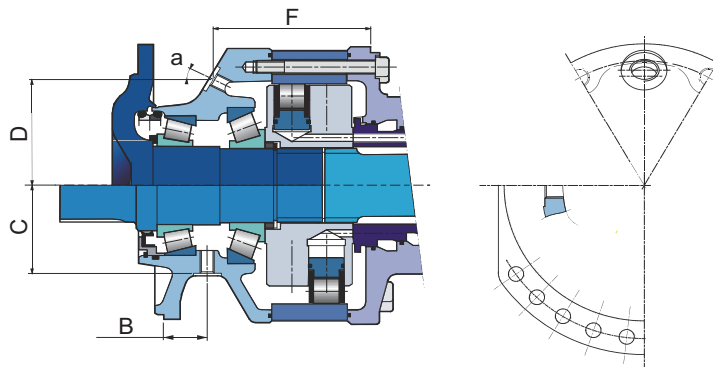

		B	C	D	F	a
		mm [in]	mm [in]	mm [in]	mm [in]	
Motor palier		56 [2,20]	133 [5,24]			
Motor rueda	M22 x 1.5			159 [6,26]	221 [8,70]	45°



E - Estanqueidad reforzada

Refuerzo de las juntas y, en el caso de un motor sin freno, una placa posterior reforzada (**R50** - espesor de 15 [0.594] en lugar de 6 [0.237]).

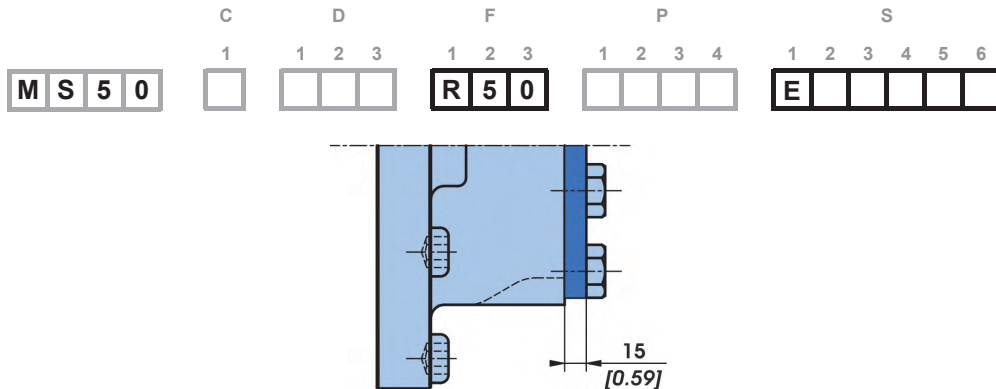

G - Fijación especial de la llanta

Es posible realizar ciertas combinaciones distintas de las fijaciones estándar.



Consulte a su ingeniero comercial de Poclain Hydraulics.

J - Tratamiento térmico del eje

Tratamiento térmico de las partes sombreadas.

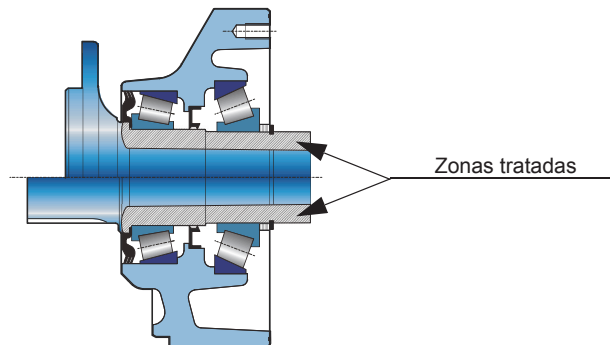

N - Purga en el palier

Un tornillo de purga permite montar el motor verticalmente, con el eje orientado hacia arriba.

- Modularidad y Código comercial
- Motor rueda
- Motor palier
- Hidrobases y Distribución
- Frenos
- Instalación
- Opciones
- Accesorios







ACCESORIOS

Disco de acoplamiento

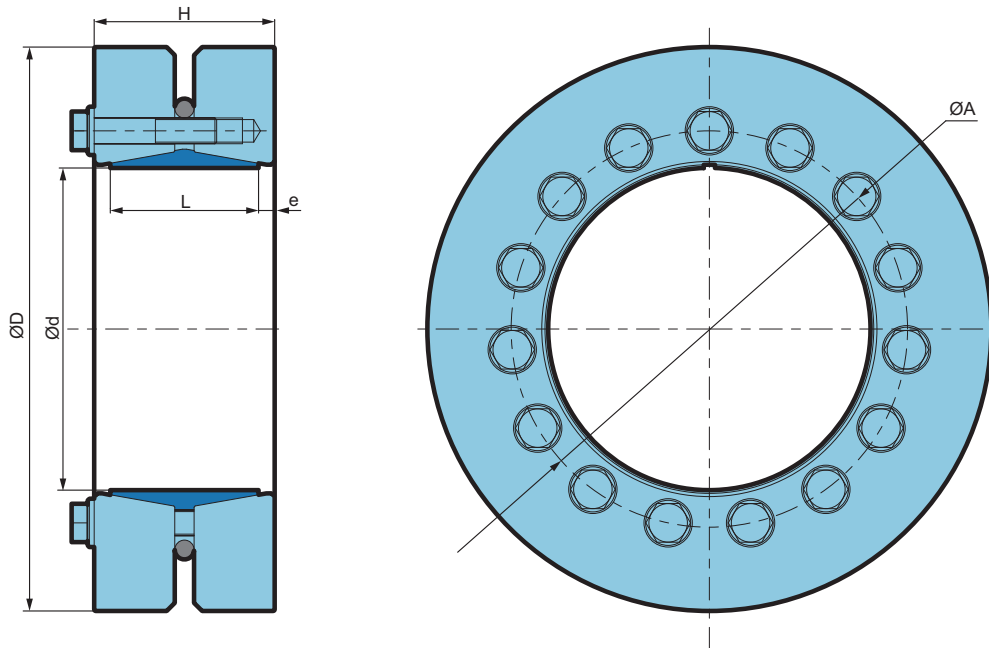
El disco de acoplamiento puede suministrarse para el motor MS50 con palier 6AL0.



d mm [in]	D mm [in]	H mm [in]	L mm [in]	e mm [in]	A mm [in]		Mt-max Nm [lbf]	 kg [lbs]
155 [6,10]	265 [10,43]	80 [3,15]	66 [2,60]	7 [0,28]	198 [7,80]	15x M12x60	40 100 [29 600]	20 [44]



Consulte a su ingeniero comercial de Poclain Hydraulics.

- Modularidad y Código comercial
- Motor rueda
- Motor palier
- Hidrobase y Distribución
- Frenos
- Instalación
- Opciones
- Accesorios





Modularidad y
Código comercial

Motor rueda

Motor palier

Hidrobase y
Distribución

Frenos

Instalación

Opciones

Accesorios



Poclain Hydraulics se reserva el derecho de aportar todas las modificaciones que considere necesarias a los productos descritos en este documento sin previo aviso.

Las ilustraciones y características no son contractuales.

Poclain Hydraulics debe confirmar la información de este documento antes de realizar ningún pedido.

La marca Poclain Hydraulics es propiedad de Poclain Hydraulics S.A.

-  06/06/2019
-  801 478 124G
-  801 478 194H
-  801 578 107J
-  801 578 119W
-  801 578 131K
-  A50153P
-  Not available
-  A14246K

